



## Gedrag, draagvlak en & welbevinden Corona Gedragsunit

[www.rivm.nl/gedragsonderzoek](http://www.rivm.nl/gedragsonderzoek)

Korte introductie Corona Gedragsunit overleg Gedragsonderzoek en  
vaccinatie 04.12.20



## Corona Gedragsunit *(sinds 20 maart 2020)*

**Bijdragen aan de effectiviteit van Corona maatregelen, met gedragswetenschappelijke kennis & inzichten**

- Vragenlijstonderzoek – Cohort / Trend (dashboard)
- Interviewrondes
- Literatuuronderzoek
- Inspirerende voorbeelden
- Kennisintegratie > themarapportages

**Doel: gezonde bevolking – fysiek, sociaal en mentaal**

**Gedragsexpertiseteam RIVM als basis**

- *Ondergebracht bij Centrum Gezondheid en Maatschappij*
- **Onafhankelijke wetenschappelijke adviesraad – 15 hoogleraren**
- **Psychometrische taskforce 15 top-statistici**
- **Toetscommissie inspirerende voorbeelden**



[www.rivm.nl/gedragsonderzoek](http://www.rivm.nl/gedragsonderzoek)



## Inbreng gedragsexpertise

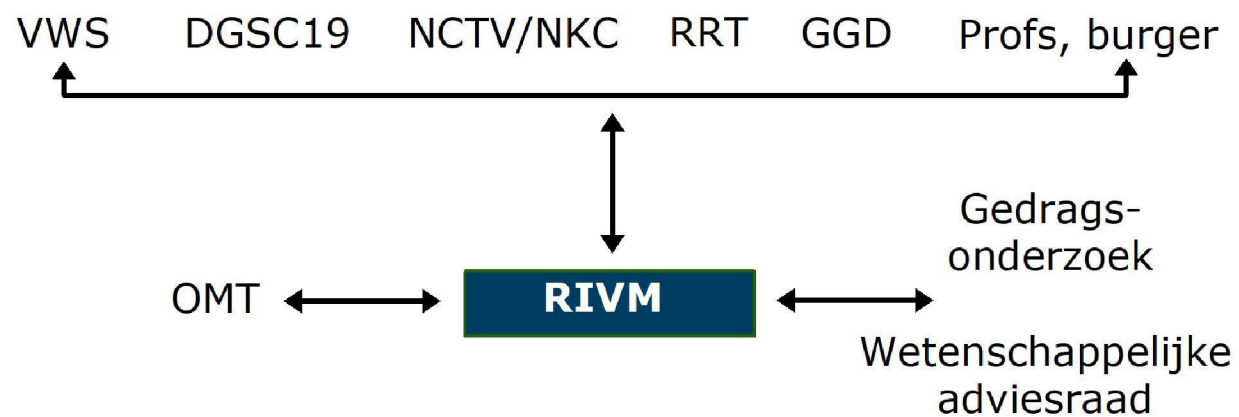



## Gedrag is meer dan Kennis

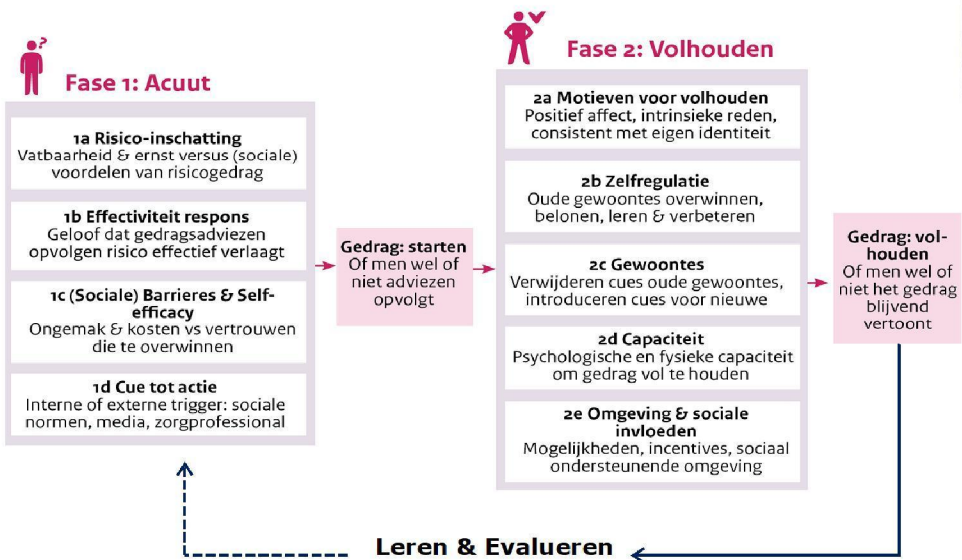



## Gedrag: 3 groepen

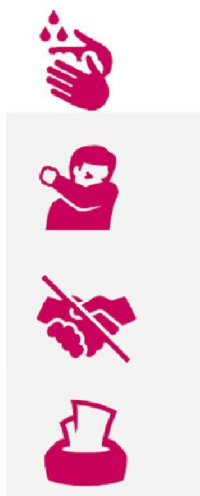

Hygiene

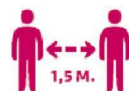

1,5m afstand  
afstand houden

Heb je klachten?



Blijf thuis.



Laat je testen.

vanaf 1 juni

thuis blijven  
& testen



## Monitoren gedrag en duiden ontwikkelingen

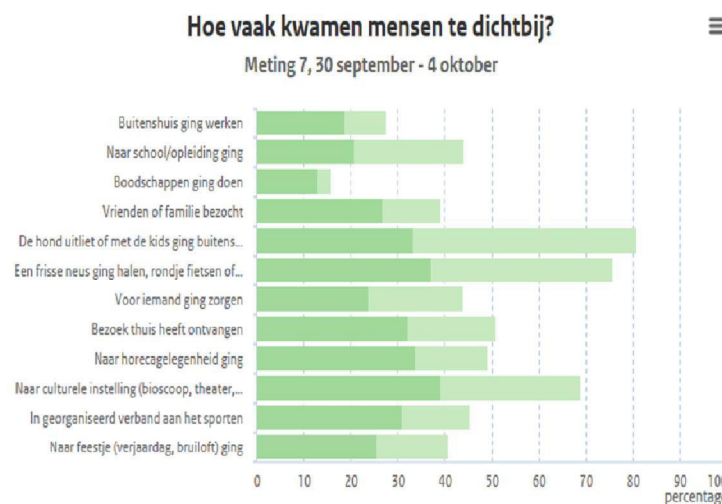
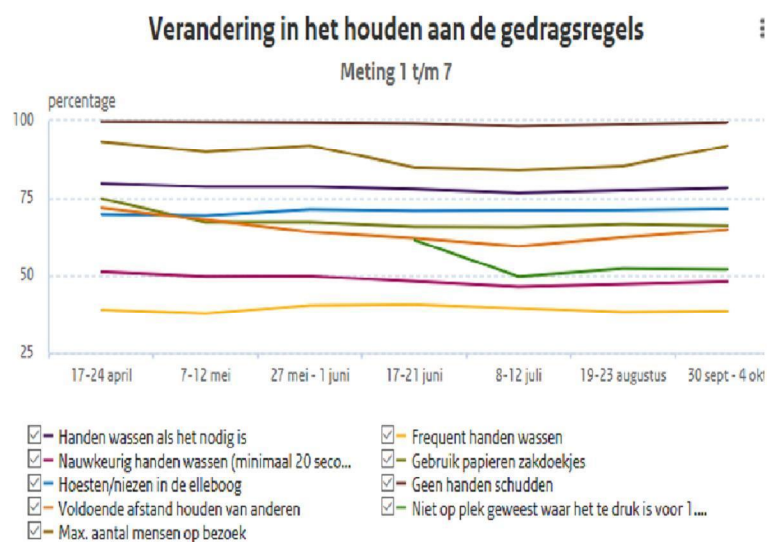

26 November resultaten 8e ronde / items voor ronde 9 – voor 30 nov (uitvraag 30/12-3/1)



## Naar voren kijken: doelgroep specifiek

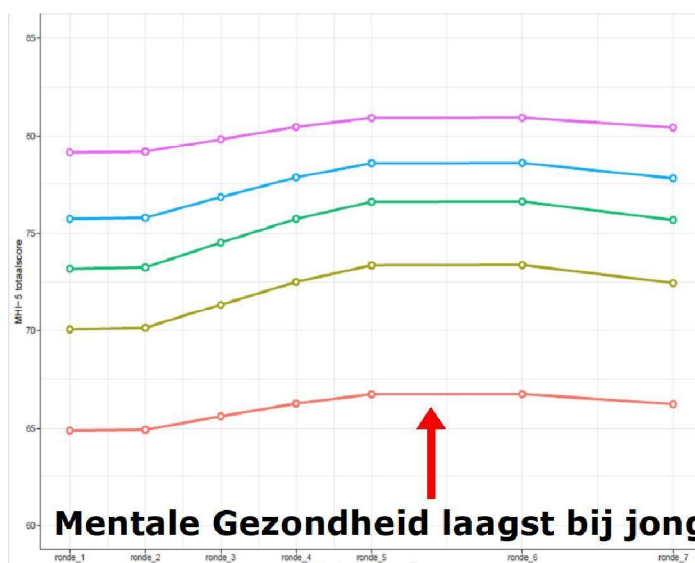

**Mentale Gezondheid laagst bij jongeren (16-25 jr)**

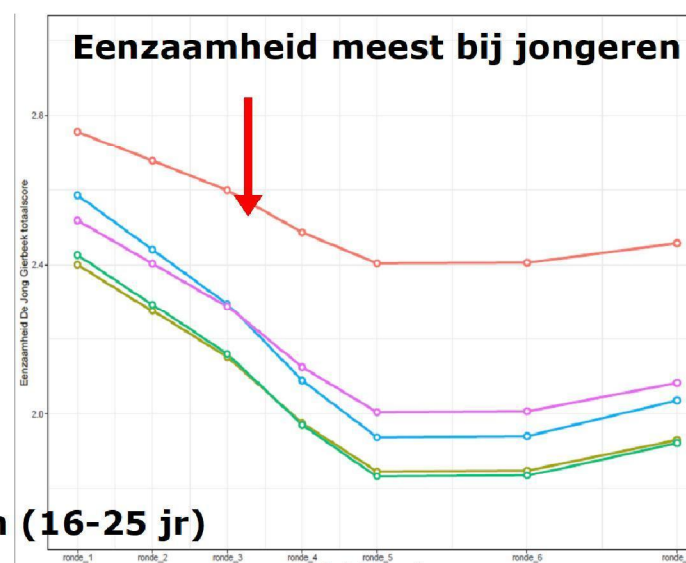



## Gedragsverandering met behulp van 3Cs

agenderen  
informereren  
motiveren



fysieke omgeving  
sociale omgeving  
voorzieningen

duidelijke regels  
aansporen  
dwang



## Tot slot:

-  5.1.2e [@rivm.nl](mailto:5.1.2e@rivm.nl)
- 6 wekelijks resultaten vragenlijst / interviews
- 3 wekelijks nieuwe gedragscijfers op coronadashboard (vanaf december)
- Inspirerende voorbeelden (vanaf december)

### Goed inzicht kan helpen effectief gedrag te ondersteunen

- Effectieve en herhaalde communicatie om gedrag te ondersteunen
- Aanpassen sociale en/of fysieke omgeving
- Voorzieningen bieden om makkelijker te maken/vol te houden

En vergeet fysiek, sociaal en mentaal welbevinden niet, belangrijke randvoorwaarde!



## Wetenschappelijke Adviesraad WAR

- 5.1.2e (UvA) – Migratie en Gezondheid
- 5.1.2e (EUR) – Gezondheidscommunicatie, campagnes, kwetsbare groepen
- 5.1.2e (EUR) – Gedragsverandering, jongeren, sociale media
- 5.1.2e (UM) – Gedragsverandering en technologie (tevens coronamelder app)
- 5.1.2e (EUR) – Gezondheidspsychologie, diversiteit
- 5.1.2e (Leiden Un.) – E-health, gezondheidspsychologie, volhouden, stress
- 5.1.2e (UM) – Toegepaste psychologie, intervention mapping
- 5.1.2e (Radboud / GGD GZ) – Publieke Gezondheid & 1e lijn
- 5.1.2e (Radboud / Pharos) – Gezondheidsverschillen, 1e lijn
- 5.1.2e (UvA) – Gedragsbeïnvloeding en gezondheidscommunicatie
- 5.1.2e (UU) – Sociale en gezondheidspsychologie, zelf-regulatie, nudging
- 5.1.2e (VU) – Risico communicatie & risicoperceptie
- 5.1.2e (UCMC/UT) – Gezondheidspsychologie
- 5.1.2e (UvA) – Ouderen, gezondheids- & persuasieve communicatie
- 5.1.2e (UU) – Sociale wetenschappen, gezondheidsbevordering en -psychologie



## Voorbeelden van uitingen waaraan is bijgedragen

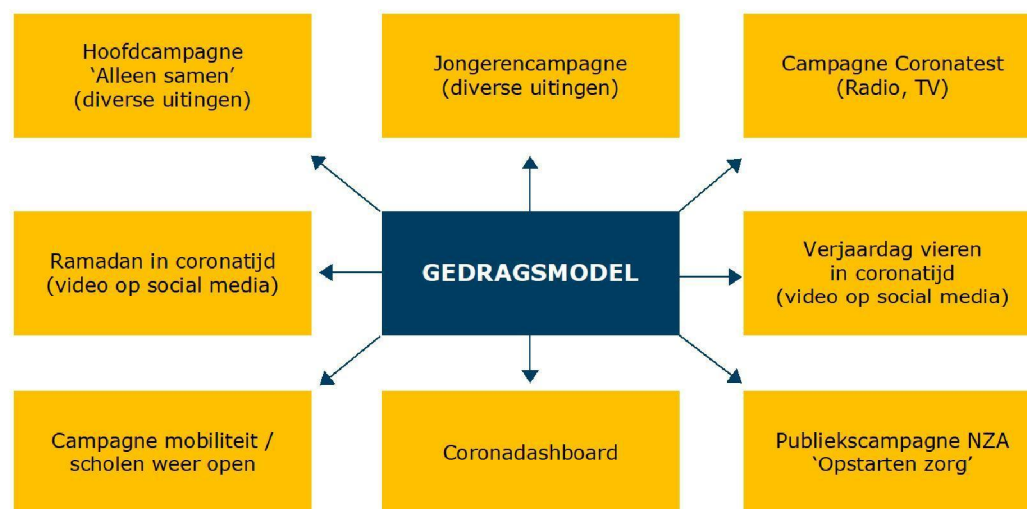



## Ontwikkelen overheidscommunicatie en interventies

**Stappenplan**  
ontwikkelen overheidscommunicatie en interventies  
Ter illustratie zijn er drie voorbeelden ingevuld

Afstand houden	Handen wassen	Niet op bezoek
<b>Stap 1a definieer doelgedrag</b>		
<b>Gedrag</b>	<b>Gedrag</b>	<b>Gedrag</b>
1,5 m afstand houden van iedereen, behalve personen (asymptotisch) uit eigen huishouden.	Meerdere keren per dag handen wassen o.a. na het boodschappen doen.	Niet op bezoek gaan bij familie, vrienden en kennissen.
<b>Onderbouwing</b>	<b>Onderbouwing</b>	<b>Onderbouwing</b>
1,5 m afstand houden is belangrijke maatregel infectiepreventie (RIVM), maar gedrag vol blijven houden blijkt uitdaging.	Regelmatig handen wassen is een belangrijke maatregel om besmetting te voorkomen (RIVM).	Hoe minder sociaal verkeer, hoe minder kans op besmetting (RIVM).
<b>Stap 1b definieer doelgroep</b>		
<b>Doelgroep</b>	<b>Doelgroep</b>	<b>Doelgroep</b>
Nederlandse bevolking in het algemeen.	Nederlandse bevolking in het algemeen.	Jongeren tussen de 16 en 23 jaar.
<b>Onderbouwing</b>	<b>Onderbouwing</b>	<b>Onderbouwing</b>
Signalen van gezagsdragers geven aan dat mensen zich minder goed aan de 1,5 m afstand houden.	De gedragsmaatregelen zijn voor iedereen van groot belang om besmetting te voorkomen.	Signalen van gezagsdragers en jongerenwerkers geven aan dat jongeren in deze leefstijl groepen.

- Vanuit de gedragsunit is een praktisch stappenplan ontwikkeld
  - Biedt handvatten voor ontwikkelen overheidscommunicatie en interventies
- In 6 stappen:
  1. Definieer doelgedrag
  2. Definieer doelgroep
  3. Bepaal determinanten (zie *gedragsmodel*)
  4. Bepaal methoden voor gedragsverandering
  5. Bepaal wie boodschap verspreidt
  6. Evalueer
- Download de PDF op [RIVM.nl](https://www.rivm.nl)